



*Official Dealer*



# *Quad-Driving Fun on Four*

**SMC RAM 520 RR**



Generalimporteur der Schweiz

powered by SUBARU





# Quad-Driving Fun on Four

## SMC RAM 520 RR

**Der neue SMC RAM 520 RR – breiter, stärker, schneller. Das neue Design rund um den kraftvollen Subaru-Motor bringt ein ganz neues Fun- und Fahrgefühl.**

Das 2 cm tiefergelegte, einstellbare Sportfahrwerk und die 10 cm breitere Achse erhöhen die Stabilität und leisten einen entscheidenden Beitrag an die bestechenden Fahreigenschaften. Optimale Strassenlage und hervorragendes Kurvenverhalten erlauben eine sportliche Fahrweise. Der neue RAM 520 RR mit der wassergekühlten 500-ccm-Maschine kennt keine Grenzen. Querfeldein oder über die Autobahn – ein Erlebnis wie kein anderes.

**Nicht Motorrad und schon gar nicht Auto, eben Quad. Und was für einer.**

### All in One

Passend zur kompromisslosen Linie gibt es neu die Schale auch in Weiss und den Rahmen in Schwarz. Racing-Alu-Lenker, Alu-Felgen und Alu-Nerf-Bars mit Heelguards verstärken den sportlichen Eindruck. Kenda-Stollenreifen sorgen für uneingeschränkten Grip auf Schotter und Fels, auf Wiesen, im Sand und Matsch. Fahrspass wird mitgeliefert. Aber Achtung – 32 Nm bei 3500 U/min wollen zuerst einmal gezähmt sein.

Der RAM 520 RR, zugelassen für zwei Personen und für Autobahnfahrten, erreicht eine Höchstgeschwindigkeit von etwa 140 km/h. Die Racing-Version kann mit 52 PS für die Rennstrecke geliefert werden.

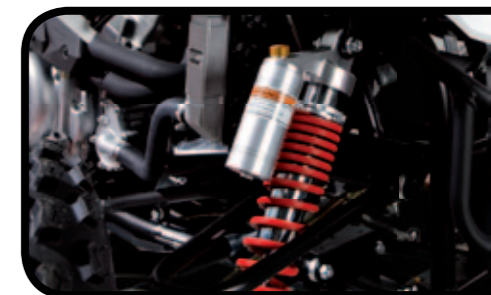



**Official Dealer**

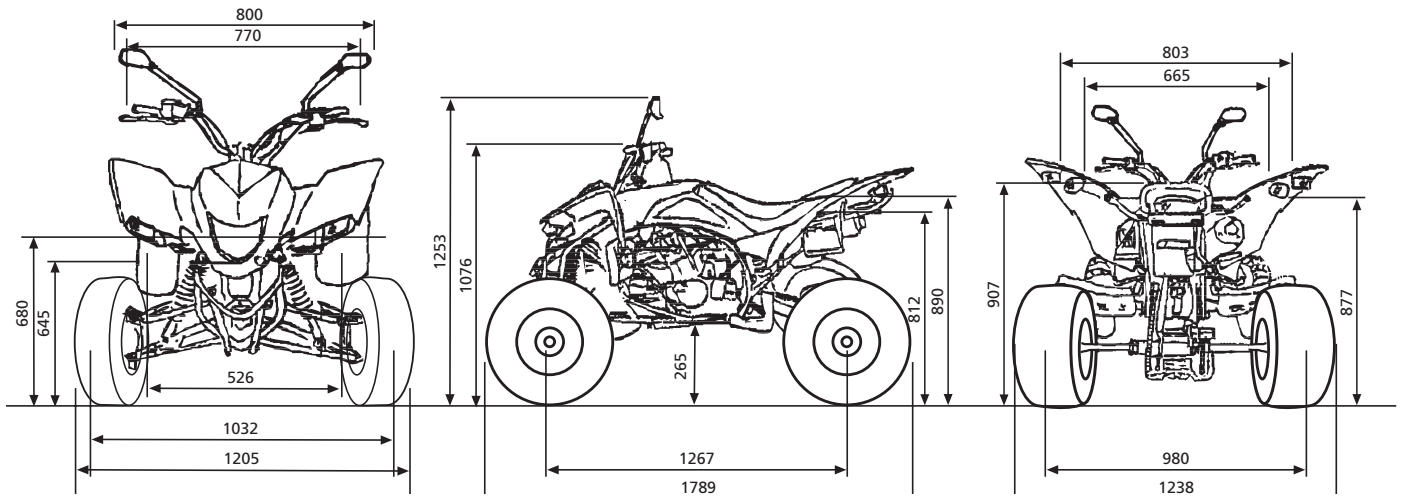

### SMC RAM 520 RR

2-Plätze, Autobahnzulassung

Farben: Weiss, Schwarz

2-Place, Approbation Autoroute

Couleurs: Blanc, Noir

2-Posti, Approbazione Autostrada

Colori: Bianco, Nero

#### Technische Daten\*

Motortyp	Flüssigkeitsgekühlt Viertakt-Einzylinder
Hubraum	499 ccm <sup>3</sup>
Leistung	20 PS bei 5400 U/min 32 Nm bei 3500 U/min
Starter	Elektrisch
Antrieb	Kette
Gänge	5-Gang + Rückwärts 1
Länge	1789 mm
Breite	1238 mm
Höhe	1176 mm
Gewicht trocken	198 kg
Bremse v.	Scheibenbremse
Bremse h.	Scheibenbremse
Reifen v.	21/7-10
Reifen h.	20/11-9
Tankinhalt	12 Liter

#### Caractéristique\*

Moteur	Monocylindre 4-temps à refroidissement liquide
Cylindrée	499 ccm <sup>3</sup>
Puissance	20 ch à 5400 tr/min 32 Nm à 3500 tr/min
Démarrreur	Électrique
Commande	Chaîne
Transmission	5-Vitesse + Retour 1
Longueur	1789 mm
Largeur	1238 mm
Hauteur	1176 mm
Poids sèche	198 kg
Frein av.	disque
Frein arr.	disque
Pneu av.	21/7-10
Pneu arr.	20/11-9
Réservoir	12 litres

#### Detagli\*

Motore	4 tempi, monocilindrico raffreddato a liquido
Cilindrata	499 ccm <sup>3</sup>
Prestazioni	20 CV a 5400 rpm 32 Nm a 3500 rpm
Avviamento	Elettrico
Trasmissione	Catena
Raporti	5-marcie + Retromarcia 1
Lunghezza	1789 mm
Larghezza	1238 mm
Altezza	1176 mm
Peso secco	198 kg
Freno a.	Disco
Freno p.	Disco
Ruota a.	21/7-10
Ruota p.	20/11-9
Serbatoio	12 litri

\* Werksangaben, Änderungen und Druckfehler vorbehalten